

らっぱ口

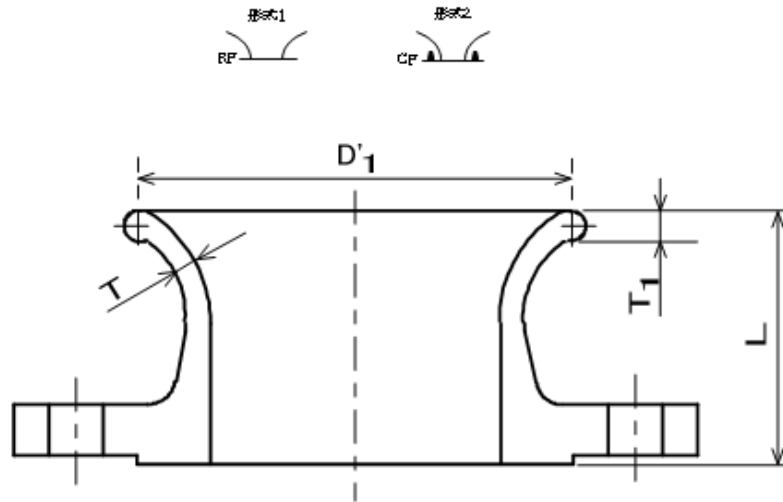

単位:mm

呼び径 D	管厚 T	各部寸法			質量 (kg)		呼び径 D
		T ₁	D' ₁	L	形式1	形式2	
75	8.5	11	110	80	5.25	5.14	75
100	8.5	11	150	90	6.80	6.65	100
150	9.0	12	230	106	10.6	10.4	150
200	11.0	14	300	125	16.5	16.2	200
250	12.0	15	375	145	24.9	24.5	250
300	12.5	16	450	170	34.0	33.6	300
350	13.0	16	530	190	46.0	45.5	350

備考 図は、形式1を示す。

JIS G 5527
JWWA G 114 による。
JSWAS G-1

品名	らっぱ口			
尺度	非比例	第三角法	日付	
 朝日鑄工株式会社				